

# Catalogue 2009

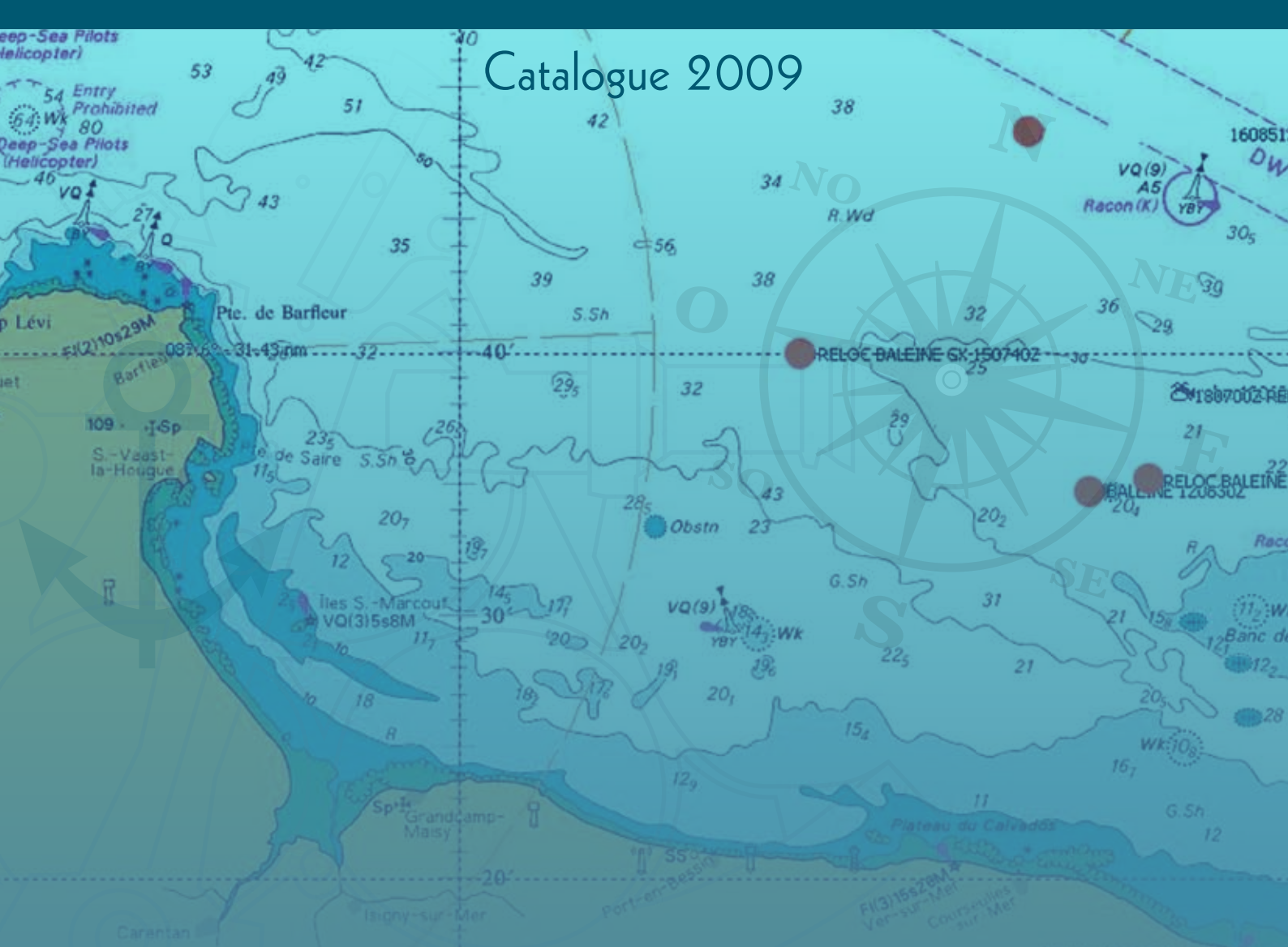

# MATC®

Équipements & accessoires pour le nautisme





Créée depuis plus de vingt ans, l'entreprise MATC est aujourd'hui incontournable dans le secteur des équipements nautiques.

Nos produits et accessoires sont des modèles brevetés ou déposés, conçus et fabriqués par MATC. Ils ont acquis au fil des années une renommée et une reconnaissance en terme de qualité et de fiabilité.

Une équipe jeune et dynamique tournée vers l'innovation et l'originalité mène à bien toutes nos fabrications brevetées ou modèles déposés.

Pour que vos loisirs nautiques deviennent un réel plaisir, la société MATC saura adapter ses produits d'équipements à tous vos besoins.

[www.matc.fr](http://www.matc.fr)

Contact :  
Zac de Méjannes les Alès  
30340 Méjannes les Alès  
Tél. : 04 66 61 07 34  
Fax : 04 66 61 07 35  
[contact@matcnautic.com](mailto:contact@matcnautic.com)



## Sommaire

- p. 3  **Mats de ski & Wake**
- p. 6  **Arceaux & Roll-bar**
- p. 10  **Échelles de plongée**
- p. 12  **Béquille**
- p. 13  **Rack & rangement**
- p. 14  **Dossier de pilotage**
- p. 16  **Mise à l'eau**
- p. 20  **Bimini**
- p. 21  **T-Top**
- p. 22  **Tauds d'hivernage**
- p. 23  **Gamme de la marque Lismar**
- p. 26  **Accessoires**



# Mats de ski & Wake

- Ancrages et butées réglables en hauteur et profondeur
- Hauteur moyenne 1,20 m à 2 m
- Spécialement conçu selon les modèles de bateau
- Modèles pouvant recevoir des feux de navigation
- Inox 316 l poli miroir

## Maski 1



- Pour bateau : Open
- Motorisation max : 75 CV
- + Info : Mât monté sur le plancher
- Réf. : 80

## Maski 2

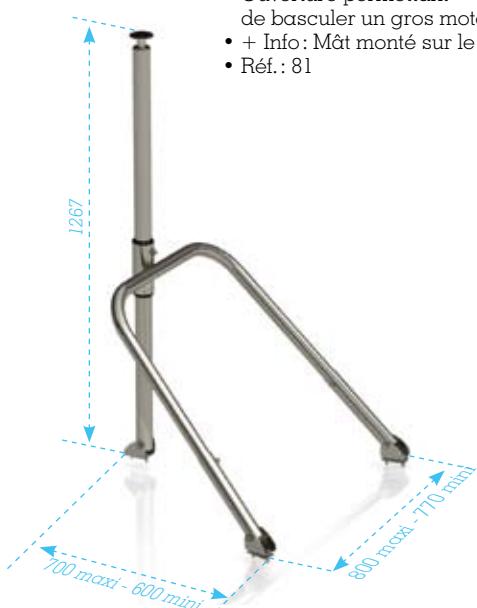

- Pour bateau : Open
- Motorisation max : 175 CV
- Ouverture permettant de basculer un gros moteur
- + Info : Mât monté sur le plancher
- Réf. : 81

## Maski 3



- Pour bateau : Semi-rigide
- Motorisation max : 175 CV
- + Info : Avec arrière moulé genre coffre. Mât monté sur le coffre, ouverture permettant de basculer un gros moteur
- Fournis avec contre-plaque
- Réf. : 82

## Maski 4

### Sur-mesure

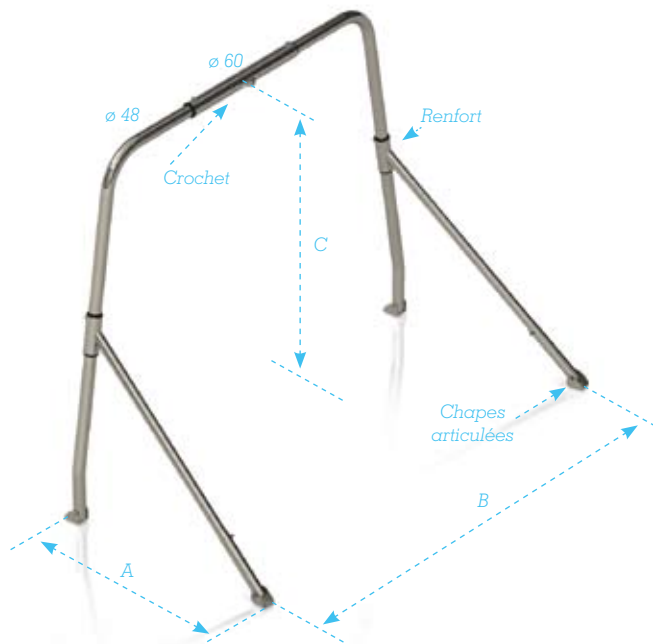

- Pour bateau : Tout type
- Motorisation max : 300 CV
- + Info : Forme Roll-bar. Efforts repris par 2 tirants ou boutons suivant montage, orientables et télescopiques.
- Réf. : 83

## Maski 5



- Pour bateau : Zodiac medline 1
- Motorisation max : 175 CV
- + Info : Fixation sur coffre moulé.
- Réf. : 84

# Mats de ski & Wake

« Le ski & le wake enfin à la portée de votre pneumatique »

## Maski 6

- Pour bateau: Bombard série SB
- Motorisation max: 175 CV
- + Info: Permettant le passage d'un gros moteur. Possibilité de monter des feux
- Fourni avec contreplaque
- Réf.: 85

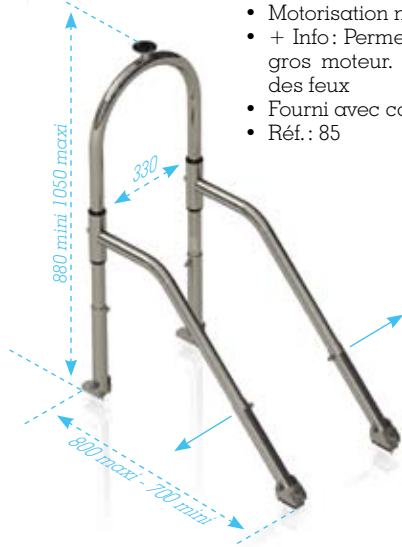

## Maski 7

- Pour bateau: Bombard série DB tout bateau open
- Motorisation max: 175 CV
- + Info: Mât monté sur le plancher Passage gros moteur. Possibilité de monter des feux
- Réf.: 86

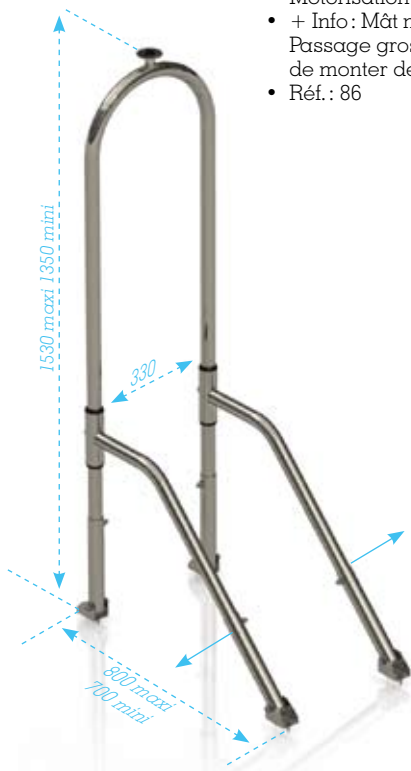

## Maski 8

- Pour bateau: tout bateau rigide
- Hauteur: 2 m
- + Info: Se fixe sur le plancher avec un passe coque orientable
- Fourni avec bouchon passe coque
- Réf.: 87
- Hauteur spéciale sur demande
- Réf.: 87A

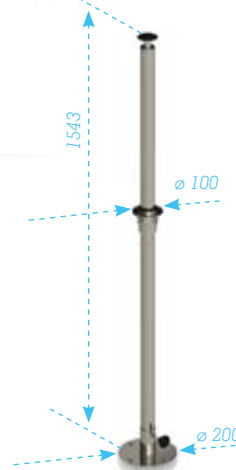

## Maski 9

- Pour bateau: tout type
- Hauteur 1,42 m
- + Info: renforts orientable et ajustable en largeur et en hauteur
- Réf.: 88



## Maski 10

- Pour bateau: tout type
- Hauteur 2 m
- + Info: Se fixe sur le plancher avec un passe coque orientable.
- Tube Ø 60.
- Réf.: 89



## Rack à wake UNIVERSEL

- Permet un rangement aisé et rapide de votre équipement, grâce aux patins antidérapants actionnés par des molettes.
- L'ensemble est en Ertalon 6-PLA noir insensible aux UV et aux embruns tandis que la partie mécanique est entièrement en inox 316L.
- Le Rack orientable se fixe sur tout montant ayant une section comprise entre Ø 30 et Ø 50 mm.
- Disponible en deux dimensions standards: 500 mm et 700 mm
- Réf. rw 01

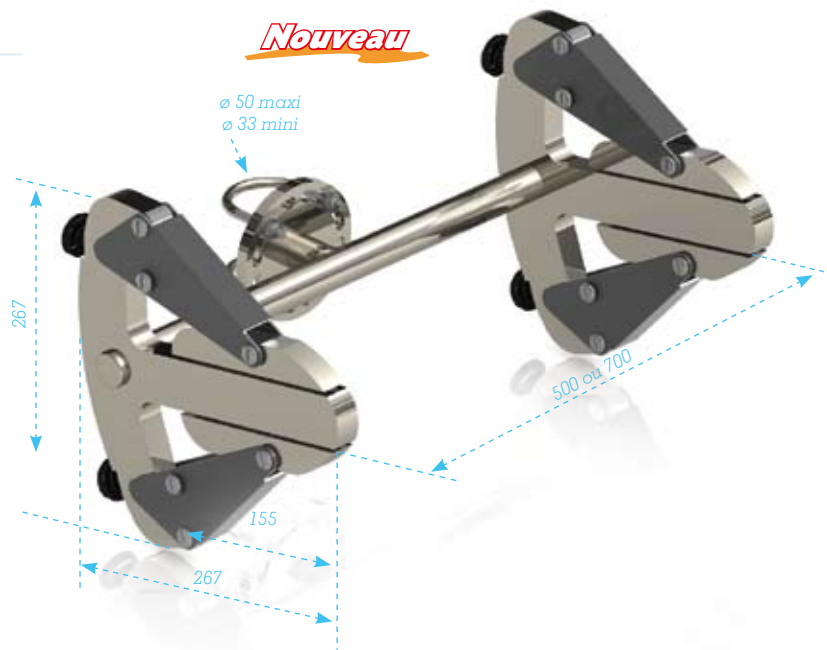

## Protection moteur

- Adaptable sur tout type de bateau
- Se fixe à l'intérieur ou à l'extérieur du tableau
- Réglable en largeur et en profondeur
- Réf. pm 01

« Préciser la largeur du tableau à la commande »

**Nouveau**



## Kit feux

- Feu de bâbord, tribord et mouillage
- Fourni avec câble
- Réf.: 41 A



## Aile porte feux prépercée

	Réf.
• Aile larg. 100 cm	40 A
• Aile larg. 150 cm	40 B
• Kit 2 plaquettes latérales	40 C

## Feux de position SF

- Fourni avec câble non connectés
- Pour tout mat de ski ou wake
- Réf.: 41 B

Support feu inox H 260 avec câblage

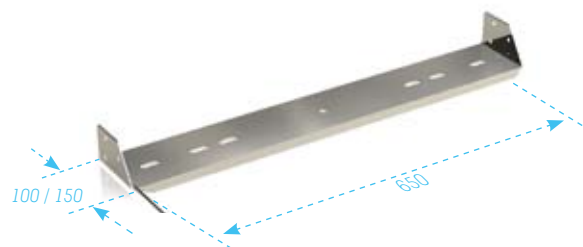

# Arceaux Roll-bar



## Roll-bar PLP

K011-091 BFB

profil 61

• Référence	PLP 48	PLP 42
• Diamètre	48	42
• Hauteur	1480	1200
• Largeur mini.	950	850
• Largeur maxi.	1200	1050
• Descriptif	Fixation tableau Permet le dégagement des renforts latéraux	

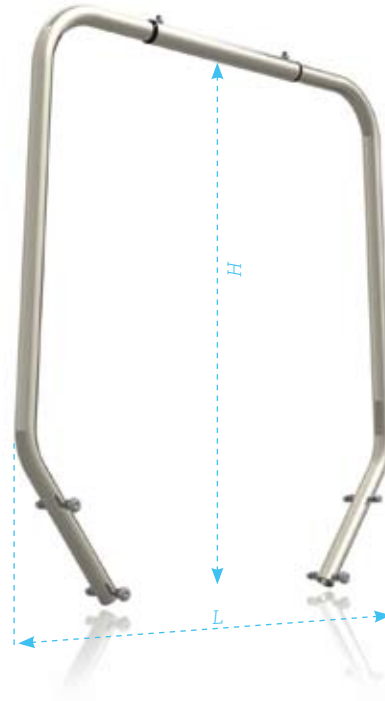

## Roll-bar RBF & RBR

K011-091 BBE & BBR

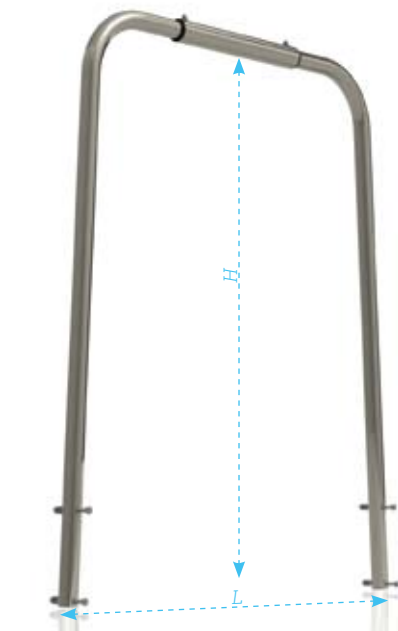

**Détail**  
**Rabattable**

profil 60

• Référence	RBF 48	RBF 42	RBR 48	RBR 42
• Diamètre	48	42	48	42
• Hauteur	1500	1260	1500	1260
• Largeur mini.	1000	900	1000	800
• Largeur maxi.	1200	1100	1200	1100
• Descriptif	Fixe Fixation tableau		Rabattable Fixation tableau	

## Roll-bar RDC

K011-091 BDC



profil 62

• Référence	RDC 48
• Diamètre	48
• Hauteur	1250
• Largeur mini.	1350
• Largeur maxi.	1650
• Descriptif	Fixation tableau Passage gros moteur

# Arceaux Roll-bar

## Roll-bar RTC

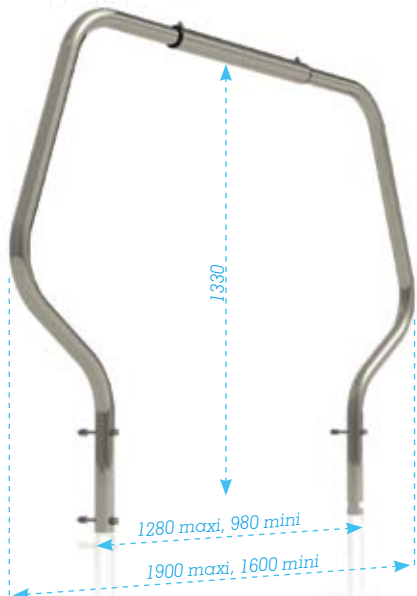

profil 63

• Référence	RTC 48
• Diamètre	48
• Hauteur	1330
• Largeur mini.	1600
• Largeur maxi.	1900
• Descriptif	Fixation tableau Dégagement flotteurs

## Roll-bar RYL

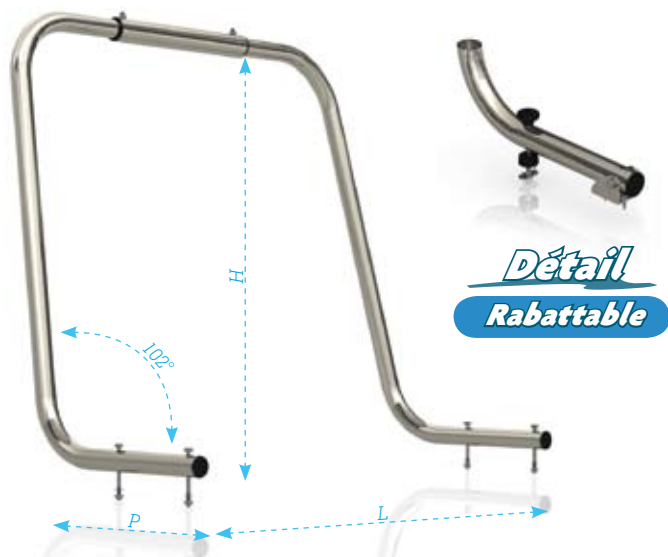

profil 64

• Référence	RYL 48	RYL 42
• Diamètre	48	42
• Hauteur	1100	990
• Largeur mini.	1050	1000
• Largeur maxi.	1300	1300
• Profondeur	462	410
• Descriptif	Fixation tablette ou sur plat flotteur	

## Roll-bar RBA

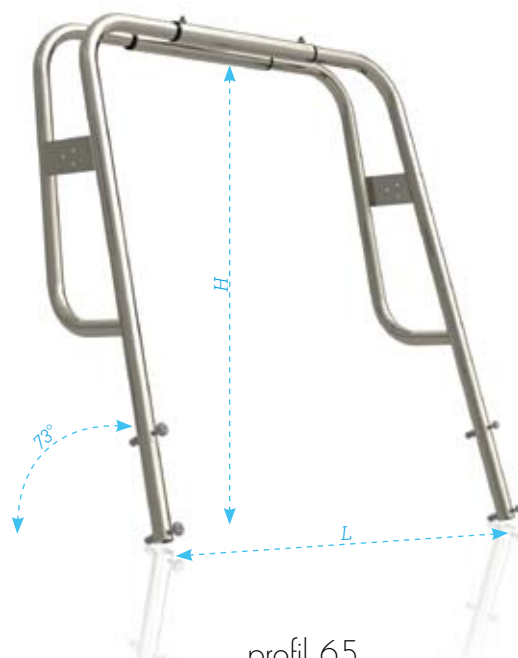

profil 65

• Référence	RBF 48	RBF 42
• Diamètre	48/38	42/38
• Hauteur	1500	1260
• Largeur mini.	1000	900
• Largeur maxi.	1200	1100
• Descriptif	Fixe Fixation tableau Double arceau Platine porte feux latéraux	

## Roll-bar RYA

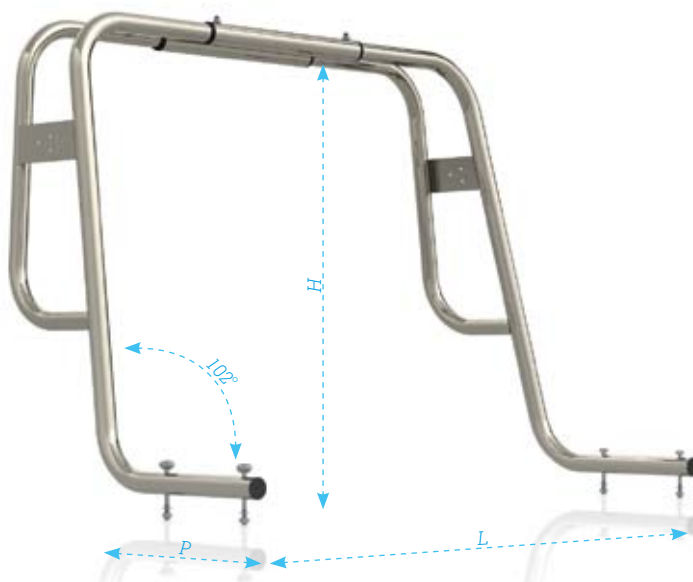

profil 66

• Référence	RYA 48	RYA 42
• Diamètre	48/38	42/38
• Hauteur	1100	990
• Largeur mini.	1050	1000
• Largeur maxi.	1300	1300
• Profondeur	462	410
• Descriptif	Double arceau Fixation tablette ou sur plat flotteur	

## Arceaux Roll-bar

### Roll-bar RDA

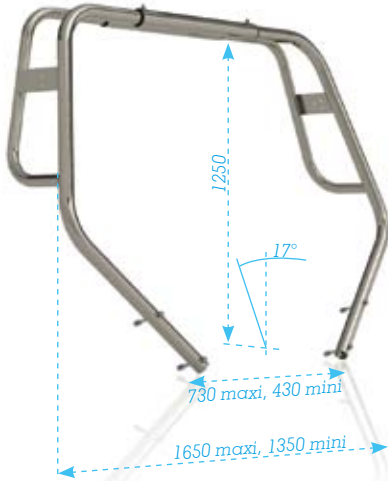

profil 67

• Référence	RDA 48
• Diamètre	48/38
• Hauteur	1250
• Largeur mini.	1350
• Largeur maxi.	1660
• Descriptif	Fixe Fixation tableau

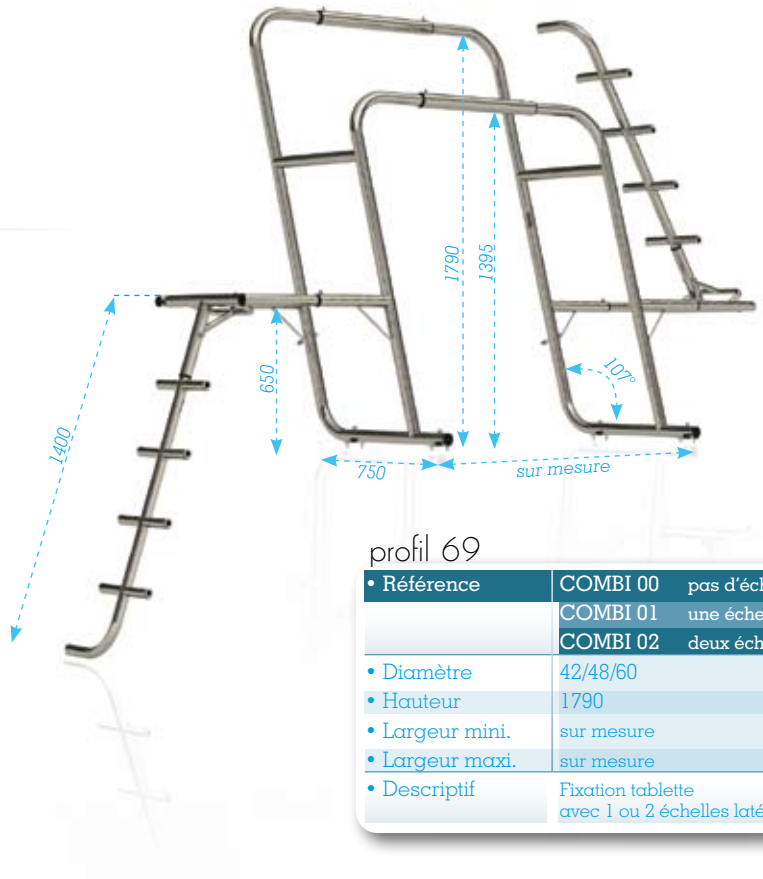

profil 69

• Référence	COMBI 00	pas d'échelle
	COMBI 01	une échelle
	COMBI 02	deux échelles
• Diamètre	42/48/60	
• Hauteur	1790	
• Largeur mini.	sur mesure	
• Largeur maxi.	sur mesure	
• Descriptif	Fixation tablette avec 1 ou 2 échelles latérales	

### Roll-bar RTA

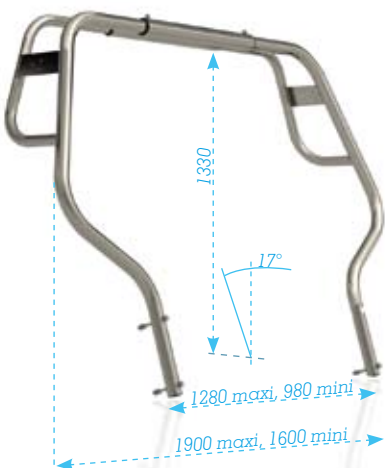

profil 68

• Référence	RTA 48
• Diamètre	48/38
• Hauteur	1330
• Largeur mini.	1600
• Largeur maxi.	1900
• Descriptif	Double arceau Fixation tableau Passage gros moteur Dégagement flotteur

### Roll-bar RTD

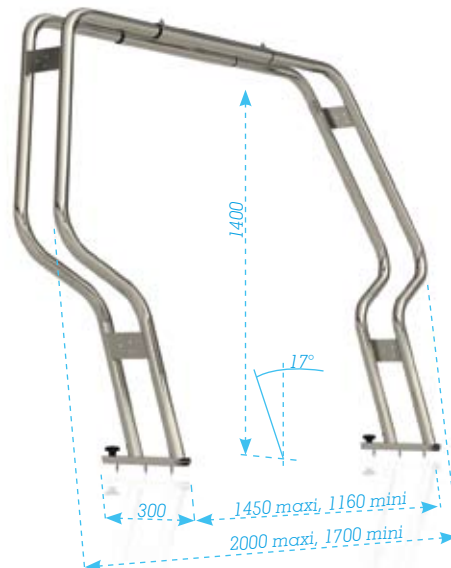

profil 70

• Référence	RTD 42
• Diamètre	42
• Hauteur	1400
• Largeur mini.	1000
• Largeur maxi.	1500
• Descriptif	Fixation plancher ou tablette rabattable

# Arceaux Roll-bar

## Roll-bar PRO OPEN

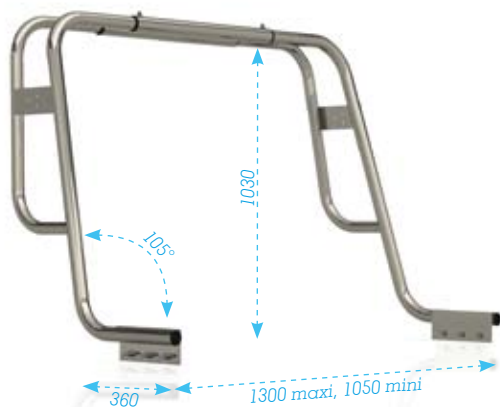

profil 71

• Référence	RB 55 Pro Open 5,50	RB 65 Pro Open 6,50
• Diamètre	48	48
• Hauteur	970	1230
• Largeur mini.	1100 ht	1100 ht
• Largeur maxi.	1300	1300
• Descriptif	Fixation sur coffre tablette Double arceau	

## Roll-bar RSD

**Nouveau**



profil 73

• Référence	RSD 42
• Diamètre	42
• Hauteur	1280
• Largeur mini.	1800
• Largeur maxi.	1200
• Descriptif	Rabattable Planche ou tablette

## Roll-bar RBE

**Nouveau**



profil 72

• Référence	RBE
• Diamètre	38
• Hauteur	1270
• Largeur mini.	800
• Largeur maxi.	1200
• Descriptif	Rabattable Planche ou tablette Platine préperçée pour feu 3 positions

## Roll-bar RVD

**Nouveau**



profil 74

• Référence	RVD 42
• Diamètre	42
• Hauteur	1171
• Largeur mini.	1800
• Largeur maxi.	2200
• Descriptif	Rabattable Planche ou tablette

## Echelles de plongée

- Pour remonter facilement à bord
- Pliante, grande longueur immergée
- Conçue pour s'intercaler entre le flotteur et le moteur
- Inox 316 l poli miroir

### Pero 1

- Pour tableau vertical (Bombard, Zodiac, Sillinger, Bwa...)
- Réf. : 30

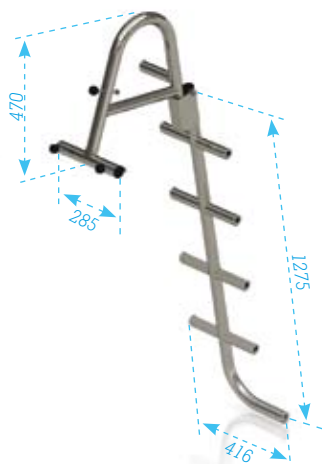

### Pero 2

- Pour tableau «tablette» (Yamaha, Lomac...)
- Réf. : 31

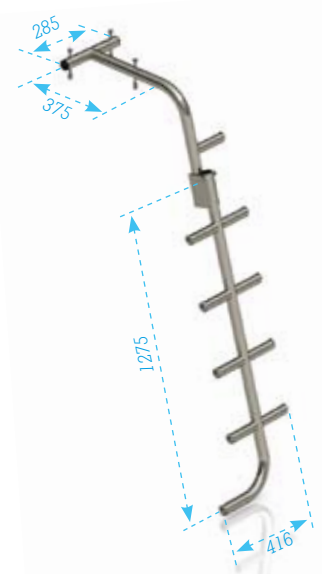

### Pero 3

- Échelle perroquet articulée. Appui réglable sur le tableau
- Platine de protection fournie
- Réf. : 32

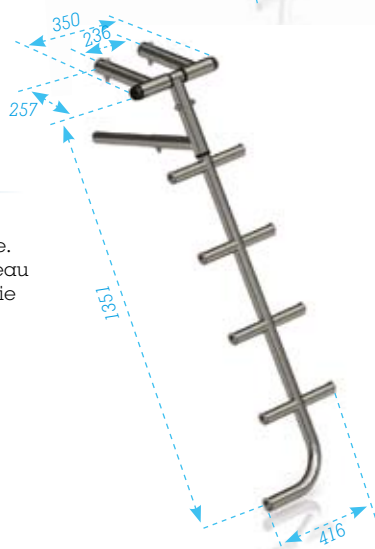

### Pero 4

- Échelle perroquet articulée.
- Appui sur tablette, position haute verrouillée sur le roll bar
- Réf. : 33

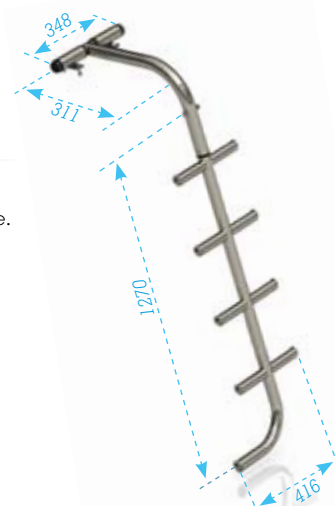

**Nouveauté**

**Barreau double sur échelles Pero**

### Pero 5

- Échelle perroquet reprenant les fixations des roll bar RTC 48 et RTA 48.
- En position relevée, se fixe sur le roll bar. Sans roll bar, la fixation est maintenue dans une goulotte intégrée au support
- Longueur immergée 1,20 m
- Réf. : 34

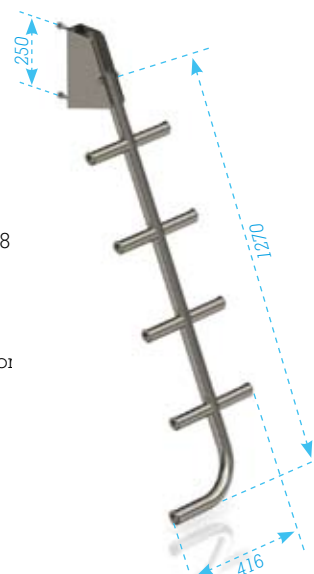

**Nouveau**

### Pero 6

- Échelle perroquet articulée pour remonter par les côtés latéraux.
- Se fixe au plancher avec main courante.
- Plancher antidérapant
- Réf. : 35

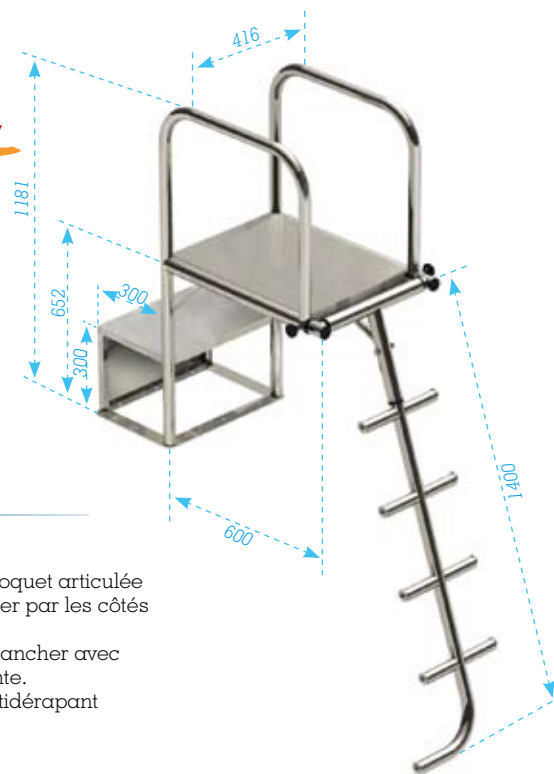

## Échelle ARMSTRONG®

- Ensemble à fixer sous tablette ou plateforme
- 3 marches télescopiques en polyamide hautes résistance
- Livré avec kit de fixation
- Réf. : ARMT

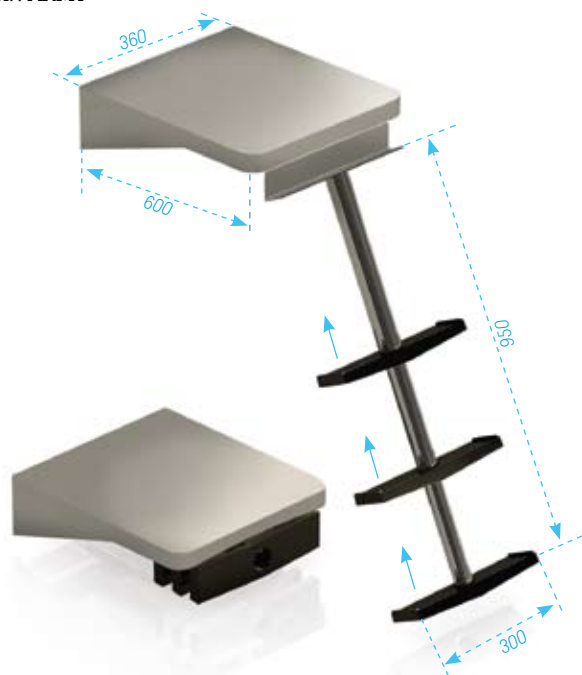

- Ensemble à fixer au tableau avec chape inox renforcée
- 4 marches en polyamide hautes résistance
- Livré avec kit de fixation
- Réf. : ARMTF

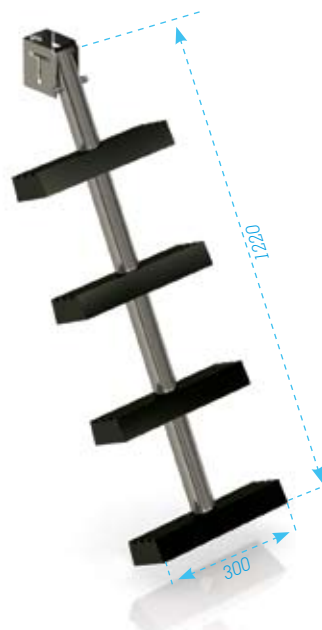

## Échelles barreaux ouvert

- Simples et peu encombrantes
- Installation facile
- Un ou plusieurs échelons

### Échelle EPR

- Échelle de poupe repliable
- 1 échelon
- Diamètre: 25
- Livré avec kit de fixation
- Réf. : 37



### Échelle EDBI

- Échelle de bain inox
- Fixation instantanée
- 2 échelons
- Diamètre: 25
- Réf. : 39

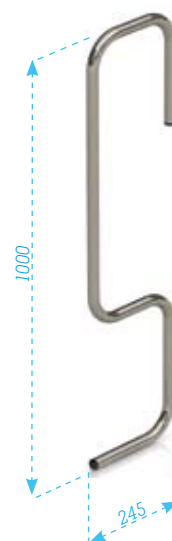

### Échelle EP 2

- Échelle de poupe repliable
- 2 échelons
- Diamètre: 25
- Livré avec kit de fixation
- Réf. : 38



# Béquille

## Béquille 1

- Béquille inox en 2 parties
- tube Ø48
- réglable en hauteur par clavetage, patin articulé réglable en profondeur
- Hauteur maxi 1650



Détail

**Nouveau**



## Béquille 2

- Béquille inox en 2 parties
- tube Ø 60
- Réglable en hauteur par clavetage, patin articulé réglable en profondeur
- Hauteur maxi 1880



Détail

**Nouveau**



« N'hésitez pas à nous consulter pour des béquilles sur mesure »

## Antidérapant alvéolé

- Plaque caoutchouc
- Maille de 30x30 mm
- Epaisseur 23 mm

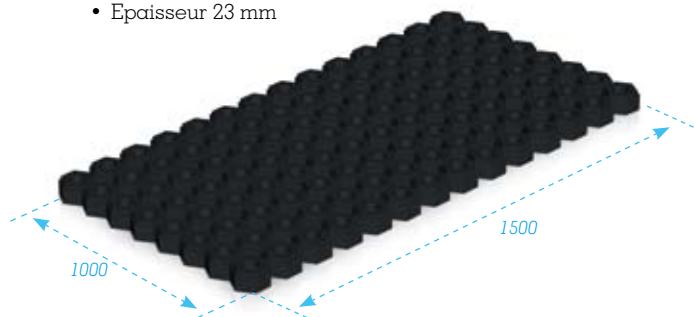

# Rack & rangement

## Rack RP

- Pour bouteilles standard SERIE RP
- Tube inox 316L poli, Diam. 42/38
- Sandow Diam. 8
- Livré avec kit de fixation
- Réf. : 43

## Rack SC

- Pour bouteilles de plongée
- Rangement efficace, stable et en toute sécurité

- Pour bouteilles standards SERIE SC
- Installation devant une console ou le long d'une cloison
- Tube inox 316L poli, Diam. 38/28
- Sandow Diam. 8
- Livré avec kit de fixation
- Réf. : 42

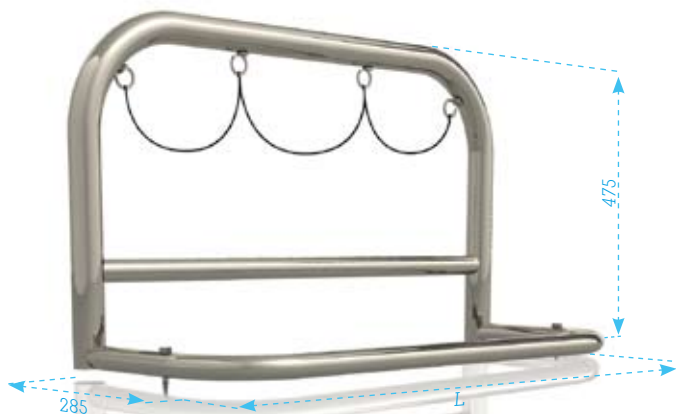

	N <sup>bre</sup> Blocs	Long.	Haut.	Larg.
SC 2	2	520	475	285
SC 3	3	740	'	'
SC 4	4	960	'	'
SC 5	5	1180	'	'
SC 6	6	1400	'	'



	N <sup>bre</sup> Blocs	Long.	Haut.	Larg.
RP 4	2	520	475	545
RP 6	4	740	'	'
RP 8	6	960	'	'
RP 10	8	1180	'	'
RP 12	10	1400	'	'
RP 14	12	1620	'	'
RP 16	14	1840	'	'
RP 18	16	2060	'	'
RP 20	20	2280	'	'

## Rack MCS

- Pour bouteilles club SERIE MSC
- Main courante
- Tube inox 316L poli, Diam. 42/38
- Sandow Diam. 10
- Livré avec kit de fixation
- Réf. : 44



	N <sup>bre</sup> Blocs	Long.	Haut.	Larg.
MCS 4	2	520	800	560
MCS 6	4	740	'	'
MCS 8	6	960	'	'
MCS 10	8	1180	'	'
MCS 12	10	1400	'	'
MCS 14	12	1620	'	'
MCS 16	14	1840	'	'
MCS 18	16	2060	'	'
MCS 20	20	2280	'	'

## Rack MCD

- Pour bouteilles professionnelles SERIE MCD
- 2 Mains courantes
- Tube inox 316L poli, Diam. 42/38
- Sandow Diam. 10
- Livré avec kit de fixation
- Réf. : 45



	N <sup>bre</sup> Blocs	Long.	Haut.	Larg.
MCD 4	2	520	800	820
MCD 6	4	740	'	'
MCD 8	6	960	'	'
MCD 10	8	1180	'	'
MCD 12	10	1400	'	'
MCD 14	12	1620	'	'
MCD 16	14	1840	'	'
MCD 18	16	2060	'	'
MCD 20	20	2280	'	'

**MATC**

① 04.66.61.07.34

## Dossier de pilotage

- Dossier réglable en hauteur, course 350 mm
- Deux fonctions :
  - haut : dossier
  - bas : assis/debout
- Fixation au plancher par 8 points
- Inox 316 l poli miroir diam. 38/48

## Bolster 1 & 1A

### Bolster 1



### Bolster 1A



	Bolster 01	Bolster 01 A
• Référence	46	46 A
• N <sup>bre</sup> Personnes	1	2
• Largeur	570	920
• Hauteur mini.	900	900
• Hauteur maxi.	1200	1200
• Descriptif	Coussin ski noir, blanc Diam. 150 droit	

## Bolster 2 & 2A

- Coussin ski gris
- Diam. 150 en forme de corne
- 1 personne
- Réf. : 47



**Nouveau**

**Option**  
**Assise réglable**

## Coussin



## Coque avec pinces



« Confortablement calé, ce Bolster est conçu pour un pilotage extrême dans une mer formée. »

## « Bolster classique »

- Maintien parfait en pilotage debout
- Haute résistance
- Polyvalence d'emploi
- Coque polyester avec mousse
- Réglable en hauteur
- Inox 316 l poli miroir

### Bolster 4

- Diamètre tube : 38
- 2 arceaux
- Rangement vertical cannes, skis, etc...
- Rangement horizontalement wake, planche, etc...
- Réf. : 49



### Bolster 6

- Diamètre tube : 38
- 2 places
- Réf. : 51



### Bolster 5

- Spécial plongeur 2 pieds larges
- Sando
- Réf. : 50



### Bolster 3

- Diamètre tube : 38
- simple
- 1 personne
- Réf. : 48



## Mise à l'eau

### Train arrière Fixe démontable, inox

#### Trains arrière ANX

	1	2
• Référence	ANX 26	ANX 31
• Charge	120 kg	120 kg
• Section tube	25	25
• Diam. Roues	260 x 85	310 x 100
• Poids	3,5 kg	3,9 kg
• Descriptif:	<ul style="list-style-type: none"> <li>• spéciale annexe et toute embarcation légère, matériel simple et peu encombrant</li> <li>• Trains arrière fixes démontables, inox</li> </ul>	



1 2



**Nouveau**

#### Option : Roue increvable

- Ø 260 et Ø 400
- Pour tout type de mise à l'eau

#### Trains arrière CDI

	4	4
• Référence	CDI-B	CDI-L
• Charge	300 kg	300 kg
• Section tube	35 carré	35 carré
• Diam. Roues	400 x 100	420 x 130
• Poids	6,6 kg	10 kg
• Descriptif:	<ul style="list-style-type: none"> <li>• spéciale annexe et toute embarcation légère, matériel simple et peu encombrant</li> <li>• Trains arrière fixes démontables, inox</li> </ul>	



4

#### Trains arrière MDI

	3	3	3
• Référence	MDI 35	MDI 31	MDI 26
• Charge	150 kg	150 kg	150 kg
• Section tube	30 carré	30 carré	30 carré
• Diam. Roues	350 x 85	310 x 100	260 x 85
• Poids	5,7 kg	4,7 kg	4,3 kg
• Descriptif:	<ul style="list-style-type: none"> <li>• traditionnel pour petits bateaux</li> <li>• Trains arrière fixes démontables, inox</li> </ul>		



3

## Mise à l'eau

### Train arrière Droit démontable, inox

#### Trains arrière SRI

	5	6	7	7
• Référence	SRI 26	SRI 31	SRI 35	SRI 40
• Charge	150 kg	150 kg	150 kg	150 kg
• Section tube	30 carré	30 carré	30 carré	30 carré
• Diam. Roues	260 x 85	310 x 100	350 x 85	400x100
• Poids	4,3 kg	4,7 kg	5,67 kg	6 kg
• Descriptif:	<ul style="list-style-type: none"> <li>• Articulé dans une chape en tôle emboutie, verrouillage instantané des positions roulage ou navigation, par un système d'encoche et serrage.</li> <li>• Pour les bateaux dont le poids total n'excède pas 150 kg.</li> <li>• Trains arrière relevables, droits, inox</li> </ul>			



5 6 7



**Nouveau**

Option : Chape pour débord tableau

« Choisissez le diamètre des roues suivant le bateau et le terrain couramment rencontré »

## Trains arrière MINIMAX

### Mise à l'eau

### Train arrière Relevables avec dévoiement, inox

- Le système de dévoiement aménagé dans l'articulation de pivotement, assure le passage des roues au niveau des flotteurs lors du relevage.
- Ce dispositif permet d'installer les roues au ras des flotteurs, procurant un écartement maximum, d'où une stabilité de roulage, et en position relevée, pas d'entrave à la rotation gauche/droite du moteur.

10	
Référence	MINIMAX
• Charge	150 kg
• Section tube	35 carré
• Diam. Roues	400 x 100
• Poids	7,9 kg
• Descriptif:	
• Version coudée de la Réf. ACH S Ex. : pneu 3,80 m + 10/15 CV	
• Trains arrière relevables, avec dévoiement, coudés inox	
• Roulement étanche à billes.	
• Vitesse max 25 km/h.	



## Trains arrière ACH & NOR



	8	9	9
Référence	ACH-S	NOR-S	NOR-L
• Charge	300 kg	360 kg	360 kg
• Section tube	35 carré	40 carré	40 carré
• Diam. Roues	400 x 100	400 x 100	420 x 130
• Poids	7,7 kg	9 kg	12,4 kg
• Descriptif:			
• Modèle universel, convient à tous types de bateau, robuste et pratique pour sorties fréquentes			
• Equipée de roues larges spécial sable			
• Trains arrière relevables, avec dévoiement, droits inox			
• Roulement étanche à billes.			
• Vitesse max 25 km/h.			

- Les supports de roues coudés procurent un allègement considérable du portage à la poignée d'étrave, grâce à la répartition des masses, le moteur faisant office de contrepoids. Plus le moteur est lourd, plus le portage est léger!

## Trains arrière MAX SR

	11	12	13	13	
Référence	MAX SR	MAX SL	MAX FU	MAX FU SL	
• Charge	300 kg	300 kg	250 kg	250 kg	
• Section tube	40 carré	40 carré	40	40	
• Diam. Roues	400 x 100	420 x 135	400 x 100	400 x 135	
• Poids	9,1 kg	12,5 kg	9,2 kg	12,5 kg	
• Descriptif:		• Descriptif:		• Descriptif:	
• Modèle de haute performance, très apprécié par les équipes de secours professionnels.		• Idem MAX SR		• Modèle spécial ZODIAC FUTURA	
• Offre à ses utilisateurs autonomie et facilité d'emploi. Mise en place et verrouillage des positions roulage et navigation instantanées sans visserie.		• + Equipé de roues larges spécial sable		• Equipée de roues larges spécial sable	
• Trains arrière relevables, avec dévoiement, coudés inox		• Trains arrière relevables, avec dévoiement, coudés inox		• Trains arrière relevables, avec dévoiement, coudés inox	
• Roulement étanche à billes.		• Roulement étanche à billes.		• Roulement étanche à billes.	
• Vitesse max 25 km/h.		• Vitesse max 25 km/h.		• Vitesse max 25 km/h.	



## Mise à l'eau

### Mini-chariot CIX EMBARQUABLE

- Mise à l'eau immédiate et sans effort
- Permet la reprise de fortes charges
- Léger et d'encombrement réduit, toujours en place
- Simplement enclenché dans la poignée avant
- Pivote pour 2 positions
- Tube diamètre 25

• **Manceuvres:** Poussez le bateau à l'eau. En flottaison, dégagez le chariot par une marche arrière.

• **Mise en place:** A l'approche du rivage, à vitesse réduite, le basculer vers l'avant, il se place tout seul. L'effet directionnel est produit en poussant le bateau à gauche ou à droite.

• Rayon de braquage suivant roues.

• **En navigation ou sur la remorque,** il est retourné sur le nez du bateau, maintenu par un kit sandow + crochets. En roulage, basculé sous l'étrave, il reprend la charge.

### Chariot de nez TRA 40

- Modèle optimisé
- Construit en tube inox poli diam.40
- Crochet standard pour poignée de bateau pneumatique
- Charge 150 kg, poids 10,30 kg

« Entièrement démontable, assemblage rapide et sans outil »



### Chariot de nez TRC 40

- Même structure mais avec une poignée dont l'extrémité se pose sur un attelage boule diam. 50



### Attelage de plage ATLI

- Articulé inox, reçoit la poignée du bateau et s'adapte instantanément sur la boule de remorquage Ø 50

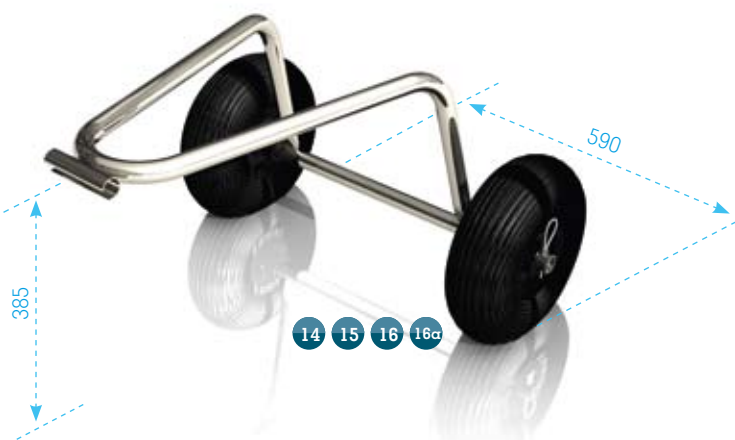
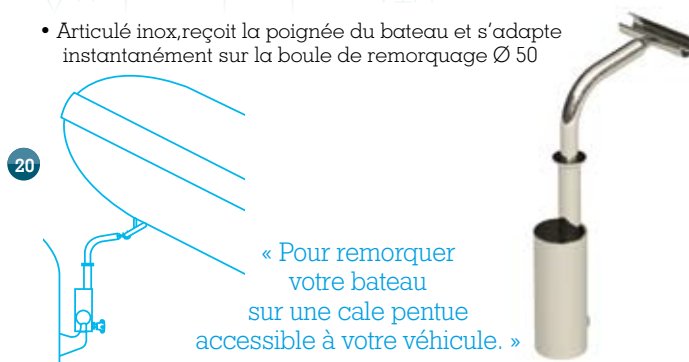

	14	15	16	16a
• Référence	CIX 26	CIX 31	CIX 35	CIX 40
• Diam. roue	260	310	350	400
• Largeur	85	100	85	100
• Poids	3,5 kg	5 kg	5 kg	5 kg
• Descriptif	• Standard tous bateaux	• Maximum de polyvalence	• Terrain difficile, plus de garde au sol	

### Poignée POI

- Poignée d'adaptation pour semi-rigide à visser dans la cadène



## Mise à l'eau

« Pour la mise à l'eau des bateaux et le remorquage avec véhicule dans les zones de mise à l'eau »

- Châssis tube inox poli
- Montage rapide par emboîtement
- Attelage pour boule 50

### Chariot de plage BASIC 40

### Chariot de plage BER 40



*Option*  
Roue avant av 400

**Entièrement démontable**  
Pour tous rigides semi-rigides

• Référence	BASIC 40	BASIC 40 L	BASIC 40 LL
• Charge	380 kg	380 kg	380 kg
• Diam. Roues	400 x 100	420 x 135	460 x 190
• Descriptif:	<ul style="list-style-type: none"> <li>• Pour bateaux jusqu'à 4,4 m</li> <li>• Eléments télescopiques permettant le réglage de la longueur du chariot</li> <li>• Pour BASIC 40 l &amp; 40 LL chariot avec roues spéciales pour le sable</li> </ul>		

• Référence	BER 40	BER 40 l	BER 40 LL
• Charge	380 kg	380 kg	380 kg
• Diam. Roues	400 x 100	420 x 135	460 x 190
• Descriptif:	<ul style="list-style-type: none"> <li>• Pour bateaux jusqu'à 5,3 m</li> <li>• Eléments télescopiques permettant le réglage de la longueur du chariot</li> <li>• Options: Roue avant diam. 400 x 100 avec roulement à billes inox</li> </ul>		

## Roues



• Référence	R26	R26i	R31	R35	R40	R40i	R40 L	R40 LL	BIG 60
• Diam. ext.	260	260	310	350	400	400	420	460	540
• Largeur	85	85	100	85	100	100	135	190	255
• Moyeux alésage lisse	20	20	20	20	20	20	20	20	25
• Option									
• Billes inox					•	•	•	•	•
• Increvable		•			•	•	•	•	
• Roues tous modèles disponibles									



**Increvable**

**MATIG**  
04.66.61.07.34

## Biminis

### Bimini 3 ARCEAUX



## Bimini alu

3 arceaux Long. 180/210  
Tissus blanc ou bleu en option

Largeur	• H. 120	• H. 140
	135/150	3-120-1A
150/170	3-120-2A	3-140-2A
170/185	3-120-3A	3-140-3A
185/200	3-120-4A	3-140-4A

## Bimini inox 3 arceaux Long. 180/210

Largeur	• H. 90	• H. 115	• H. 135	• H. 150
	135/150	3-90-1N	3-115-1N	3-135-1N
150/170	3-90-2N	3-115-2N	3-135-2N	3-150-2N
170/185	3-90-3N	3-115-3N	3-135-3N	3-150-3N
185/200	3-90-4N	3-115-4N	3-135-4N	3-150-4N
200/215	3-90-5N	3-115-5N	3-135-5N	3-150-5N
215/230	3-90-6N	3-115-6N	3-135-6N	3-150-6N
230/245	3-90-7N	3-115-7N	3-135-7N	3-150-7N
245/260	3-90-8N	3-115-8N	3-135-8N	3-150-8N

### Bimini 4 ARCEAUX



## Bimini inox

4 arceaux Long. 245

Largeur	• H. 120	• H. 135
	135/150	4-120-1N
150/170	4-120-2N	4-135-2N
170/185	4-120-3N	4-135-3N
185/200	4-120-4N	4-135-4N
200/215	4-120-5N	4-135-5N
215/230	4-120-6N	4-135-6N
230/245	4-120-7N	4-135-7N
245/260	4-120-8N	4-135-8N

#### Options :

- Jambe de force :
- Alu réf. : JFA & Inox réf. : JFN
- Kit de fixation pour pneumatique

« 5 coloris Sumbrella  
au choix  
pour Bimini inox »

Coloris	sunbréja
	Blanc
	Bleu marine
	Gris
	Bordeaux
	Noir



Consultez-nous pour toutes autres dimensions, nous aurons le Bimini aux mesures de votre bateau

## T-Top

### T-Top Pliable **Alu**

**Nouveau**

- Convient à toute console centrale de 50 à 110 cm.
- Permet le transport du bateau T-Top replié.
- Tube en aluminium anodisé Ø 50
- Réf.: TOP-AP

- Ajustement au plus près de la console.
- Kit d'installation facile

### T-Top FIXE **Inox ou Alu**

- S'adapte sur tout type de console centrale
- Réglable en largeur de 50 à 110 cm
- Inox réf.: TOP-N
- Alu réf.: TOP-A

**Nouveau**



« 5 coloris Sumbrella au choix »

Coloris	sunbrella
	Blanc
	Bleu marine
	Gris
	Bordeaux
	Noir

### Support canne à pêche

- En aluminium anodisé brillant
- Orientable
- Se fixe sur structure tubulaire de Ø 30 à Ø 50
- Réf. scp 01



**Nouveau**

## T-Top sur mesure

- Fabrication sur mesure
- Inox ou Aluminium

**MATC**

04.66.61.07.34



+

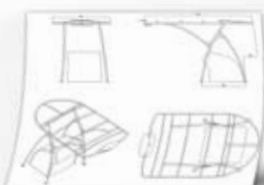

=



# Taids d'hivernage



## Gamme AZUR

- PolyCoton DE 380 g/m2 haute qualité
- Hautement résistant aux conditions extrêmes
- Coton/Polyester (40/60)
- Hydrofuge, anti-moisissures, respirant et anti UV
- Prend en compte une éventuelle console sans pare-brise
- Coloris gris clair
- Garantie 3 ans

• Pour annexe

LONGUEUR	LARG MAXI	RÉFÉRENCE
2,85	1,50	TDA 285
3,15	1,70	TDA 315
3,45	1,75	TDA 345
3,75	1,80	TDA 375
4,05	1,90	TDA 405
4,35	1,90	TDA 435
4,65	1,95	TDA 465



- Semi-rigide
- avec Console centrale haute
- avec Roll-bar rabattable
- Couvre le moteur en position relevée (disponible jusqu'à 8,50 m sur demande)

LONGUEUR	LARG MAXI	RÉFÉRENCE
4,35	1,90	TDS 435
4,65	2,00	TDS 465
4,95	2,15	TDS 495
5,25	2,30	TDS 525
5,55	2,45	TDS 555
5,85	2,45	TDS 585
6,15	2,55	TDS 615
6,45	2,55	TDS 645
6,85	2,70	TDS 685
7,15	2,90	TDS 715

**MATC** vous propose une large gamme de taids d'hivernage, adaptable sur semi-rigides, annexes et sur la plus part des coques open

## Gamme EMBRUNS

- Polyester 177 g/m2
- Excellente résistance à l'eau et vent
- Equipé d'un élastique en périphérie, pour un maintien parfait
- Taid polyvalent pour tout type de bateau
- Garantie 1 an

- Tout type de bateau
- Livré avec mât télescopique, sac de stockage et sangle de maintien

LONGUEUR	LARGEUR	RÉFÉRENCE
365/425	190	TDE 3642 A
425/485	190	TDE 4248 A
425/485	230	TDE 4248 B
485/580	245	TDE 4858 C
515/580	245	TDE 5158 C
580/640	260	TDE 5864 D
640/700	260	TDE 6470 D

« Pour tout autre type de bateau, Précisez nous le modèle, nous aurons la couverture adaptée ».



# LISMAR

## DESIGN NAUTIQUE

### Roll-bar D.SY

- LÉGER, le Roll-bar D-SY s'adapte sur tous les bateaux
- Profilé alu en aile d'avion et peinture epoxy
- Installation facile des accessoires de navigation
- Couleurs : noir, jaune, blanc, gris
- Réf: Ld.sy 01

#### Autres versions :

- À fixer contre le tableau arrière
- Réf: Ld.sy 02



### Roll-bar OGIVE

- S'adapte sur tous les bateaux
- Élément central est en composite
- Tubes inox Ø 48 ou alu peints Ø 50
- Installation facile des accessoires de navigation
- Couleurs : noir, jaune, blanc
- Kit de fixation et visserie en inox
- Réf: Log 02
- OGIVE seule: réf: Log 02b



### Bolster LISMAR PRO

- Dossier réglable en hauteur
- Sellerie démontable
  - couleurs : gris, bleu, blanc, noir
- Pied en composite, fixation multi point
  - couleur : blanc, noir, gris
- Tubes alu peints Ø 50 mm
  - couleur : blanc, gris clair, noir, jaune
- kit de fixation et visserie inox.

#### Options :

- Tubes inox Ø 42 mm
- Assise sangle réglable en hauteur
- Réf: Lbp 01

### Bolster D.SY simple ou double

- Pieds en profilé alu en aile d'avion peints
- Fixation multi points
- Couleurs : noir, jaune, blanc, gris
- Sellerie démontable
  - Couleurs : gris, blanc, noir
- Réf: LDSY 02

### Bolster LISMAR MT

- Sellerie mousse enveloppante
  - Couleur gris, blanc, noir.
- Réglable en hauteur
- Pied en composite avec fixation multi point
  - Couleur : blanc, noir, gris
- Tubes inox Ø 38 mm
- Kit de fixation et visserie inox.
- Réf.: L MT 01

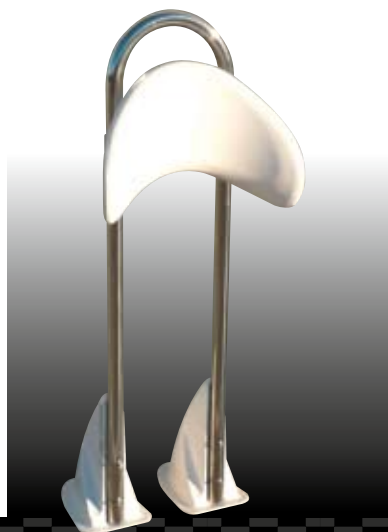

# ANTICIPER INNOVER S'ADAPTER

## Trains arrière LM 400

- Idéale pour les pneumatiques de plus de 4 m.
- Encombrement minimum en navigation
- Déport de 18 mm
- S'adapte aux nouveaux tableaux ZODIAC

• Référence	LM 400
• Charge	250/350 kg
• Section tube	30/30 ep 5 mm
• Diam. Roues	400 x 100
• Roues	400 x 4
• Poids	4,200 kg
• Hauteur	710 mm

- Composite pultrudé
- Platine « Ruby » alu ep 3 mm
- peinture en époxy noire.
- Kit de fixation



## Trains arrière LM 250

- Idéale pour les annexes pneumatiques les petits bateaux et les dériveurs
- Encombrement minimum en navigation
- Déport de 18 mm

• Référence	LM 250
• Charge	150 kg
• Section tube	30/30 ep 5 mm
• Diam. Roues	260 x 80
• Roues	250 x 4
• Poids	3,50 kg
• Hauteur	600 mm

- Composite pultrudé
- Platine « Ruby » alu ep 3 mm
- Peinture époxy noire.
- Kit de fixation



## Trains arrière LM 260

- Système de verrouillage automatique
- Déport de 18 mm

• Référence	LM 260
• Charge	150/200 kg
• Section tube	30/30 ep 5 mm
• Diam. Roues	260 x 80
• Roues	300 x 4
• Poids	3,80 kg
• Hauteur	670 mm

- Composite armé
- la platine « Ruby » alu ep 3 mm
- peinture en époxy noire
- Kit de fixation



## Trains arrière LM 120

- Spéciale pour les petites annexes et les dériveurs.
- Encombrement minimum en navigation
- Déport de 18 mm

• Référence	LM 35
• Charge	100 kg
• Section tube	30/30 ep 5 mm
• Diam. Roues	120 x 70
• Poids	3,00 kg
• Hauteur	400 mm

- Roues pleines
- Platine « Ruby » alu ep 3 mm
- Peinture époxy
- Kit de fixation



# LISMAR

## DESIGN NAUTIQUE

### Console VEDRA H

- Grand volume de rangements.
- Adaptée aux bateaux de plus de 6,00 m Pour un pilotage debout ou avec un bolster.
- Coloris de base blanc.
- Pare-brise «bulle» fumé en plexi
- Kit de fixation et notice de montage
- Sans système de direction, ni volant
- Réf.: Lcv 01
- H.: 1250 - L.: 1060 - P.: 680

#### Options :

- Couleurs : gris, noir, jaune
- Pare-brise plexi gris foncé, noir, jaune, bleu
- Main courante spéciale, profilée inox
- Décor shark autocollant
- Filet de rangement intérieur



### Console VEDRA B

- Idem vedra H mais plus basse
- pilotage assis debout
- pour des bateaux d'environ 5 m.
- Réf.: Lcv 02
- H.: 910 - L.: 950 - P.: 620

### Rack DOBOLO PRO

- Modèle déposé
- Aluminium ep 3 mm peint époxy
- Se fixe de plusieurs façons suivant le type d'agencement
- Blocage parfait en partie supérieure de deux ensembles de plongée par une sangle réglable avec boucle
- Rack évolutif pour 2, 4, 6, 8, 10... bouteilles
- Couleur : Noir, gris clair, jaune
- Réf.: LRDP 02

#### Options:

- Une seconde sangle peut être ajoutée pour bien caler la bouteille et le harnais
- Filet de rangement



### Rack PRO

- Modèle déposé
- Aluminium ep 3 mm peint époxy (gain de poids)
- Se fixe de plusieurs façons suivant le type d'agencement
- Blocage parfait en parties supérieures par une sangle réglable
- Rack évolutif pour 1, 2, 3, 4... bouteilles
- Couleur : Noir, gris clair, jaune
- Réf.: LRP 01

#### Options :

- Une seconde sangle peut être ajoutée pour bien caler la bouteille et le harnais
- Filet de rangement

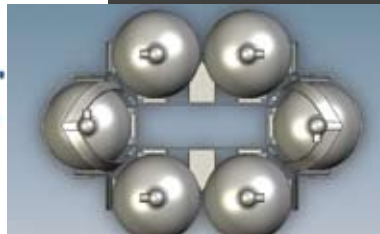
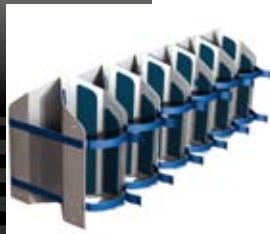

# Accessoires

## TF 6 PANS CREUX

- Vis métaux
- Tête fraisée 6 pans creux
- Inox A4



mm	12	16	20	25	30	35	40	50	60	100
Ø										
4	X		X	X	X					
5	X	X								
6		X		X		X	X	X		
8					X	X	X		X	X
10									X	X

## TC 6 PANS CREUX

- Vis métaux
- Tête cylindrique 6 pans creux
- Inox A4



mm	12	16	20	25	30	35	40	50
Ø								
4					X		X	
5			X		X		X	X
6			X		X		X	X
8			X		X		X	X
10				X			X	X

## TH

- Vis métaux
- Tête Hexagonale
- Inox A4



mm	16	20	25	30	40	50	60	70	80	100
Ø										
4	X		X	X	X	X				
5		X	X	X	X	X	X			
6		X	X	X	X	X	X		X	
8	X		X	X	X	X	X		X	X
10		X		X	X	X	X	X		
12				X	X	X	X			

## TLC LARGE FENDUE

- Vis métaux
- Tête cylindrique large fendue
- Inox A4



mm	12	16	20	25	30	35	40	50	60	100
Ø										
4	X		X	X	X	X				
5	X	X								
6		X		X		X	X	X		
8					X		X		X	X
10									X	X

## TH FP

- Vis métaux
- Tête hexagonale filetage partiel
- Inox A4



mm	100	120	140
Ø			
8	X	X	X
10	X	X	X
12	X	X	

## Tirefond

- Inox A4



mm	30	40	50	60	80	100
Ø						
6	X	X	X		X	
8	X		X	X		X
10		X	X		X	X
12				X	X	X

## Écrou HU

- Écrou HU inox A4



mm	4	5	6	8	10	12
Ø	X	X	X	X	X	X

## Écrou NYLSTOP

- Écrou Nylstop - Inox A4



mm	4	5	6	8	10	12
Ø	X	X	X	X	X	X

## Rondelle

- Inox A4



mm	4	5	6	8	10	12	20	24
Ø	X	X	X	X	X	X	X	X

## Rondelle LARGE

- Inox A4



mm	4	5	6	8	10	12
Ø	X	X	X	X	X	X

« D'autres modèles et dimensions sont disponibles n'hésitez pas à nous consulter »

## Tige filetée

- Longueur 1 m
- Inox A4



mm	4	5	6	8	10	12	14	16
Ø	X	X	X	X	X	X	X	X

## Molette de serrage



M 6



M 8



M 10

# Accessoires

## Tube inox 316 L poli miroir

- Longueur maxi 6 mètres

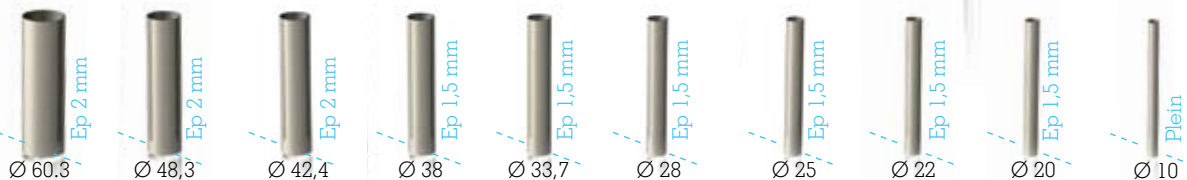

## Coude inox 316 L poli miroir

« D'autres sections sont disponibles. N'hésitez pas à nous consulter »

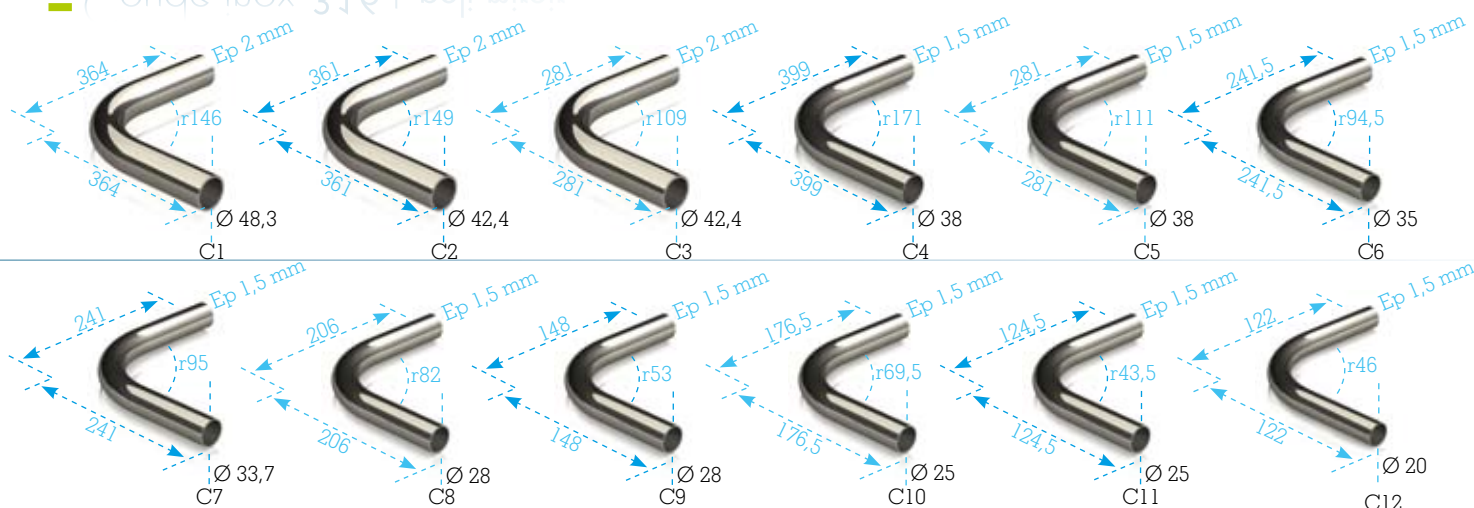

## Bague de réduction

- Plastique noir polyéthylène



## Bouchons extrémité tube

- Plastique noir polyéthylène



## Chape articulée à fixer

- Inox 316 l poli miroir

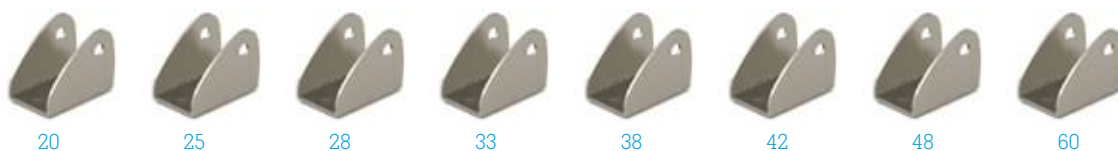

« Toutes nos fabrications  
sont originales brevetées  
ou modèles déposés »



**MATC**®

[www.matc.fr](http://www.matc.fr)

Votre revendeur :

Contact :  
Zac de Méjannes les Alès  
30340 Méjannes les Alès  
Tél. : 04 66 61 07 34  
Fax : 04 66 61 07 35  
[contact@matcnautic.com](mailto:contact@matcnautic.com)



Équipements & accessoires pour le nautisme